

ΣΕΙΡΑ HD-PRO

Η Σειρά HD-PRO είναι η επαγγελματική μας σειρά μηχανημάτων και συνδυάζει την ακρίβεια κοπής και την ποιότητα κατασκευής που είναι παράδοση στα μηχανήματά μας, με περισσότερες βελτιώσεις.

Η ποιότητα Κοπής είναι εξαιρετική και βασίζεται στο ατσάλινο συγκολλητό πλαίσιο στήριξης της Τράπεζας Κοπής. Η Σειρά HD-PRO επιτυγχάνει καλύτερη Επαναληψιμότητα (0,05 mm), δυνατότητα επιλογής μεγαλύτερης Ταχύτητας Κίνησης (25 m/min αντί για 15 m/min της Σειράς ECO), όπως επίσης και επιλογής μεταξύ δύο τύπων Αυτόματου Αισθητήρα Ύψους, του Χωρητικού τύπου (Capacitive) και του τύπου Arc Control. Επίσης, ενώ η Σειρά ECO είναι εφοδιασμένη με μόνο μία Τσιμπίδα Πλάσματος, η Σειρά PRO μπορεί να διαθέτει, κατ' επιλογήν, περισσότερες από μία Τσιμπίδες. Όλες αυτές οι βελτιώσεις έχουν αποτέλεσμα μηχανήματα που επιτυγχάνουν καλύτερα στάνταρ λειτουργίας.

Όλα τα μηχανήματα της Σειράς HD-PRO οδηγούνται από [CNC που συνοδεύεται από CAM αυτόματης τοποθέτησης \(Auto Nesting\) τύπου EUROPATH](#), από τα πιο εξελιγμένα της αγοράς, προϊόν έρευνας, σχεδιασμού και κατασκευής της IDA CONTROL.

Η Σειρά HD-PRO παράγεται σε δύο μοντέλα: Τα HD3015 PRO και HD4020 PRO, με Διαστάσεις Κοπής αντίστοιχα 1500 X 3000 mm και 2000 X 4000 mm. Στις επόμενες σελίδες, παρουσιάζουμε σχέδια με τις εξωτερικές διαστάσεις των μηχανών και τα λεπτομερή Τεχνικά τους Χαρακτηριστικά.



Σχέδια Μηχανών

(Διαστάσεις σε mm)

HD3015 PRO

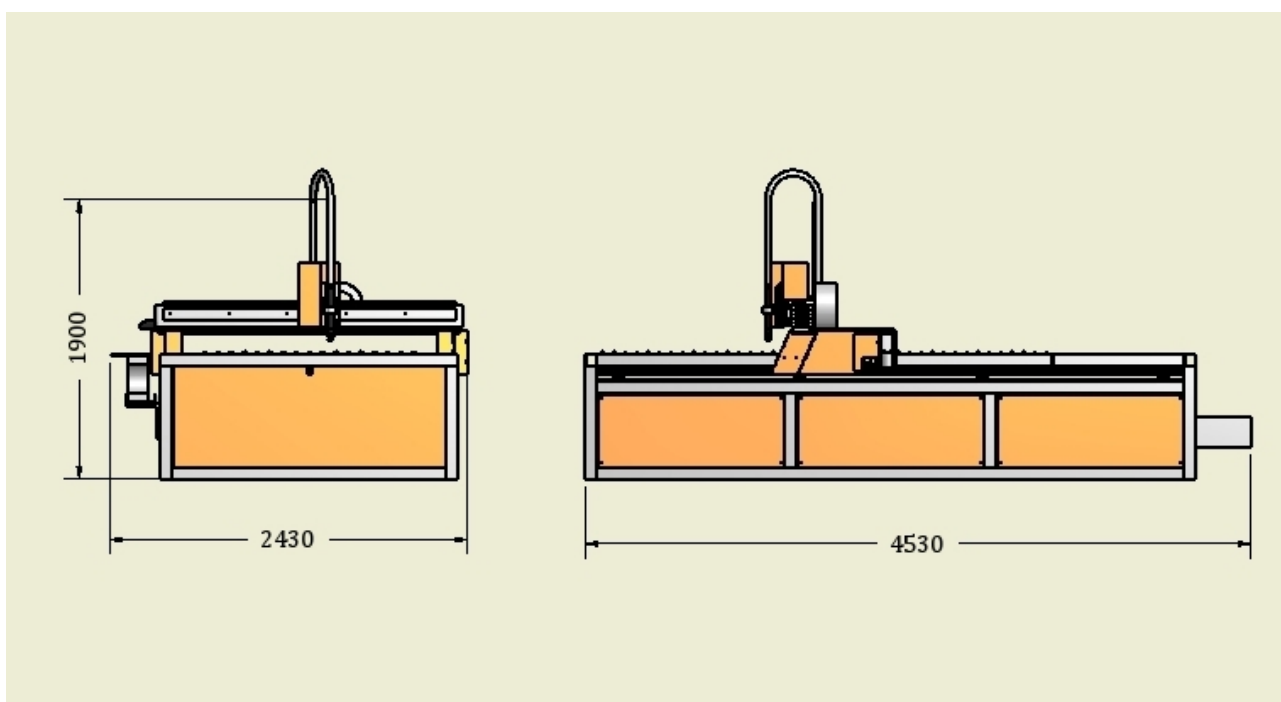
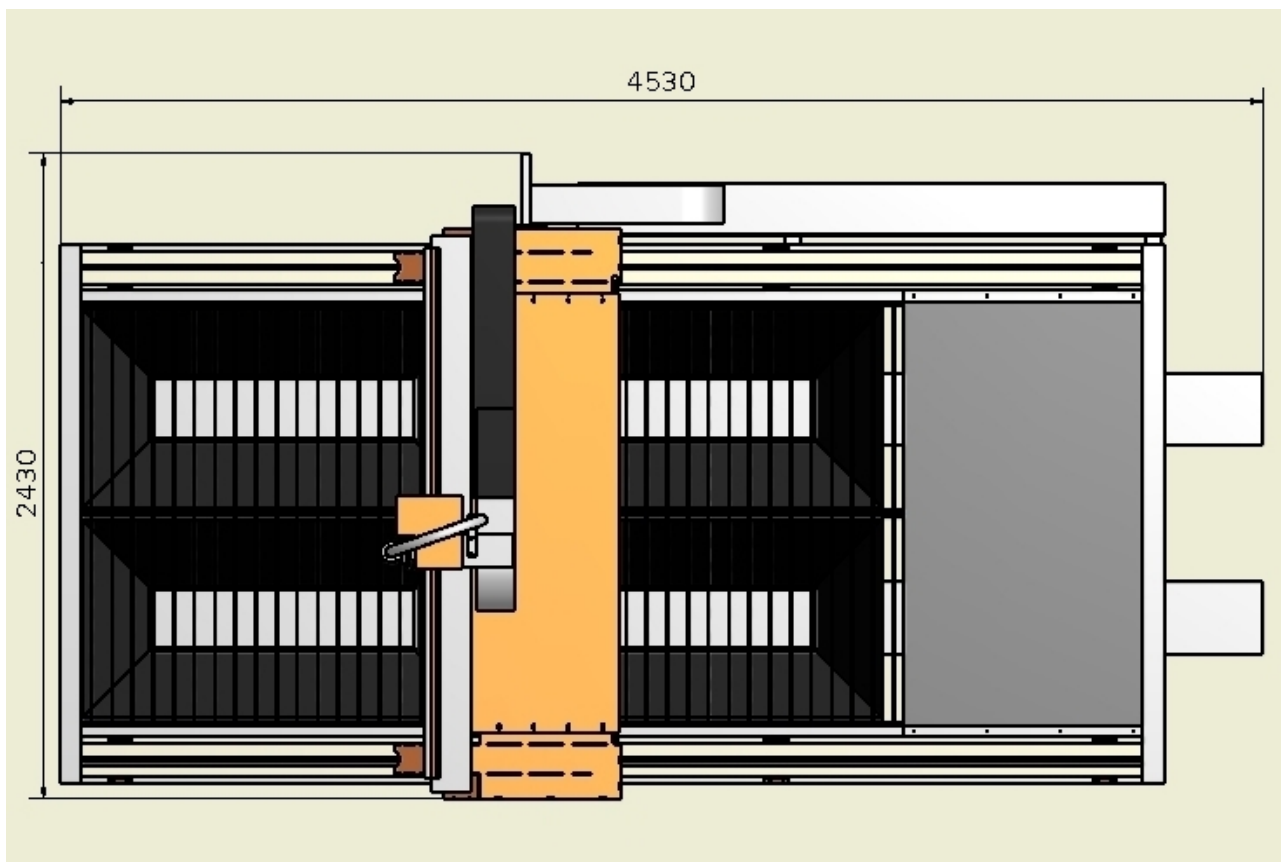

HD4020 PRO

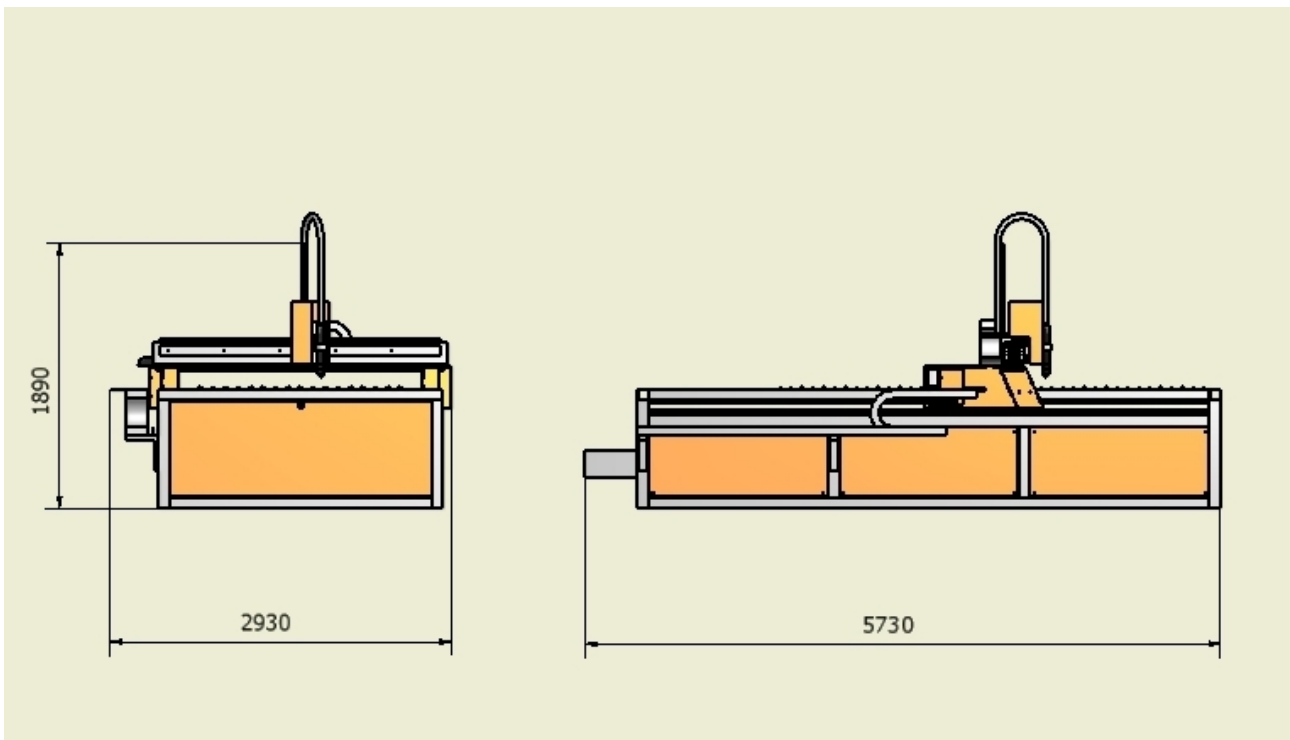
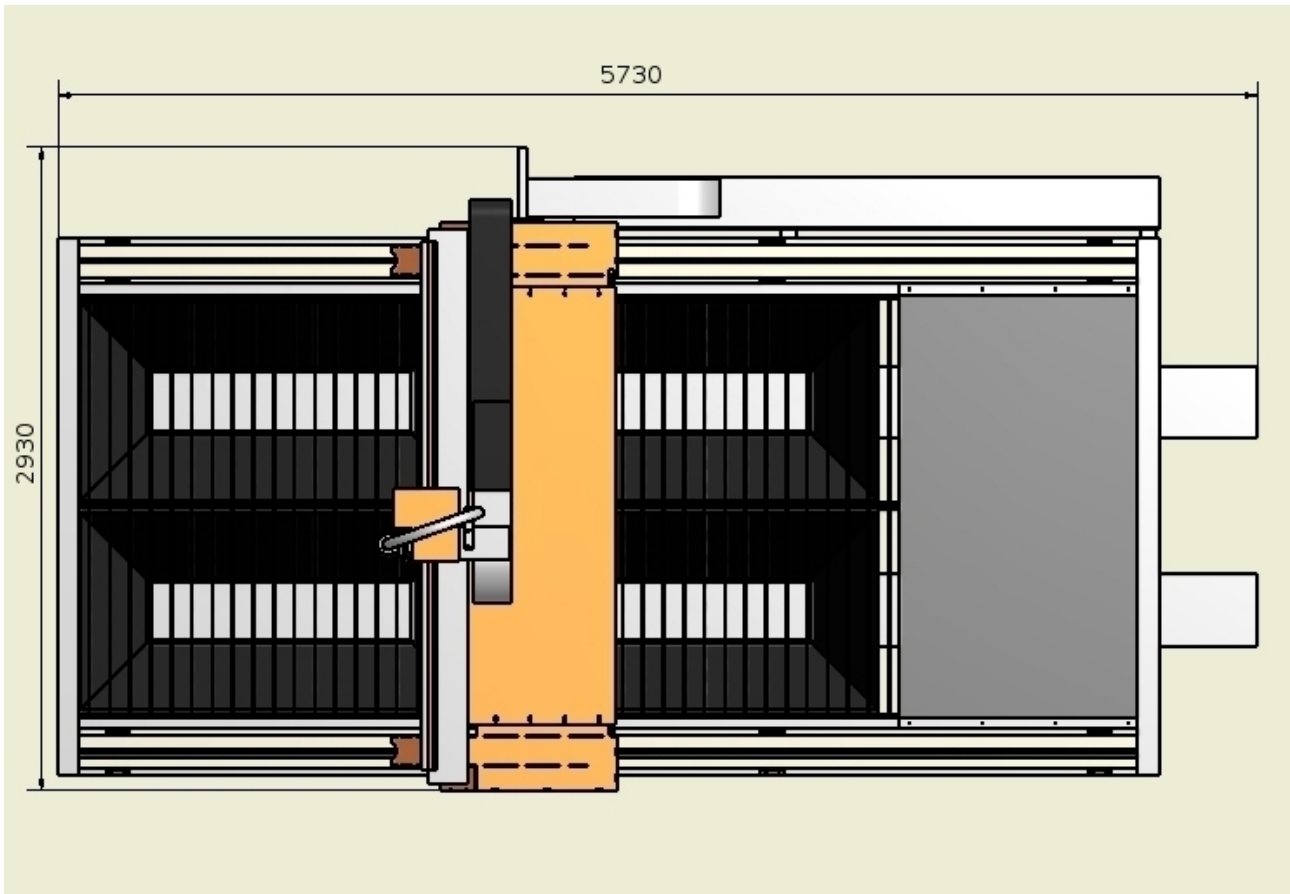

Τεχνικά Χαρακτηριστικά

Τύπος	HD3015 PRO	HD4020 PRO
Πλάτος Κοπής (mm)	1500	2000
Μήκος Κοπής (mm)	3000	4000
Ταχύτητα Κίνησης (m/min)	15 (Κατ' επιλογήν: 25)	
Ταχύτητα Κοπής (m/min)	15	
Ακρίβεια (mm)	0,1	
Επαναληψιμότητα (mm)	0,05	
Τεχνολογία Κοπής	Πλάσμα / Πλάσμα Υψηλής Ευκρίνειας	
Αριθμός Τσιμπίδων	1	
CNC	EUROPATH V2	
Αισθητήρας Ύψους	Arc Control	
Μετάδοση κίνησης	Πηνίο Κρεμαγιέρας + Πλανητικοί Μειωτήρες	
Απαγωγή Καπναερίων	Βαθμιδωτό Τραπέζι (Κατ' επιλογήν)	
Βάρος (Kgr*)	2300	2450
Τάση Λειτουργίας (V)	220	
Ισχύς Λειτουργίας (KW)	1,85	

Για Παραγγελίες ή ερωτήσεις πατήστε το κουμπί